



DESCASCADORA DE BATATAS PP-12+

Produção de 12 Kg. em cada ciclo. Alumínio altamente resistente.



- ✓ Profundidade com suporte: 700 mm
- ✓ Altura com suporte: 1015 mm

Peso líquido: 38 Kg

Nível de ruído (1 m.): 70 dB(A)

Ruído de fundo: 32 dB(A)

MODELOS DISPONÍVEIS

1000420 Descascadora PP-12+ 230-400/50/3 ·370W

1000421 Descascadora PP-12+ 230/50/1 ·400W

1000422 Descascadora PP-12+ 220-380/60/3

1000423 Descascadora PP-12+ 220/60/1

1000426 Descascadora PP-12+ 440/60/3

1000427 Descascadora PP-12+ 120/60/1

* Consulte para versões especiais

DESCRIÇÃO COMERCIAL

Fabricação em alumínio altamente resistente.

Construção em alumínio altamente resistente. Descasca por abrasivo, o qual desgasta a superfície do produto por fricção. O abrasivo é bastante resistente e duradouro.

- ✓ Cilindro orientável.
- ✓ Abrasivo: lateral e prato.
- ✓ Corpo de alumínio.
- ✓ Pannel de comandos com pulsador de arranque, paragem e temporizador de 0 a 6 min.

OPCIONAL

- Suporte.
- Filtro anti-espuma.

ACESSÓRIOS

- Suporte para descascadora PP / PPC
- Filtro para descascadoras PP / PPC

ESPECIFICAÇÕES

Produção hora: 220 Kg / 300 Kg
Capacidade de carga por ciclo: 12 Kg
Temporizador (min-max): 0' - 6'
Velocidade de prato: 317 rpm
Potência Total: 400 W (1~) / 370 W (3~)

Dimensões exteriores

- ✓ Largura: 395 mm
- ✓ Profundidade: 700 mm
- ✓ Altura: 503 mm

Dimensões externas com suporte

- ✓ Largura com suporte: 411 mm





DESCASCADORA DE BATATAS PP-12+

Produção de 12 Kg. em cada ciclo. Alumínio altamente resistente.



PREPARAÇÃO DINÂMICA
DESCASCADORAS DE BATATAS

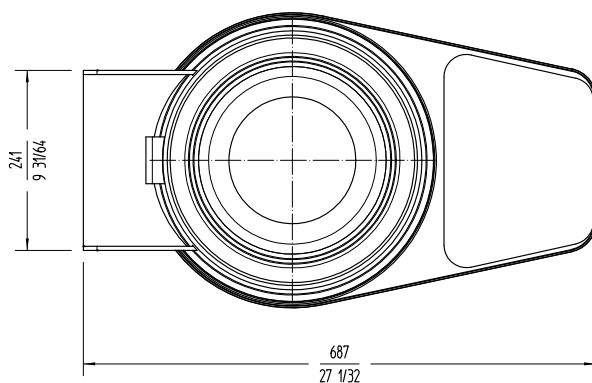
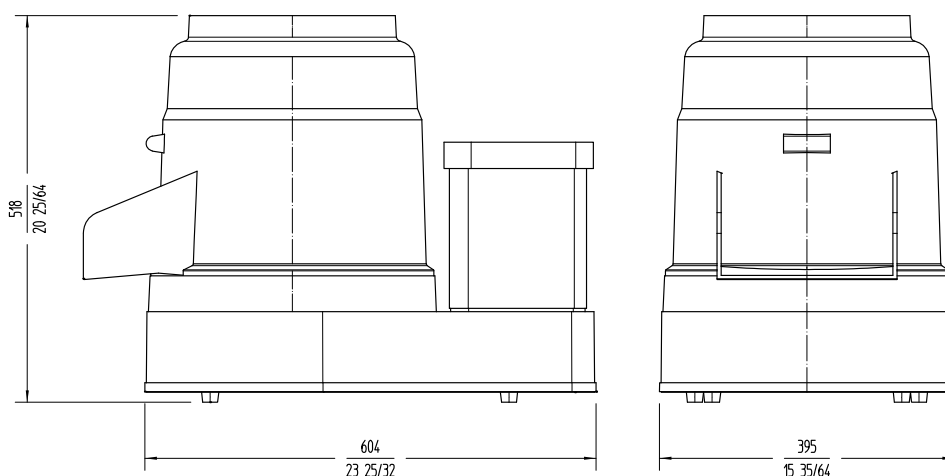

www.sammic.pt

Fabricante de equipamentos de hotelaria

Fontes Pereira de Melo, 24 A e B

2795082 - Linda-a-Velha

portugal@sammic.com

Tel.: +351 21 415 0316

Tel.: +351 21 414 1367



Projeto

Data

Ref.

Uds.

Aprovado

ficha do produto
atualizada 21/10/2022