



DESCASCADORA DE BATATAS PI-20

20 Kg. /ciclo.



Capacidade de carga por ciclo: 20 Kg
Temporizador (min-max): 0' - 6'
Potência Total: 550 W

Dimensões exteriores

- ✓ Largura: 433 mm
- ✓ Profundidade : 635 mm
- ✓ Altura: 786 mm

Dimensões externas com suporte

- ✓ Largura com suporte: 433 mm
- ✓ Profundidade com suporte: 638 mm
- ✓ Altura com suporte: 1155 mm

Peso líquido: 35.8 Kg

Nível de ruído (1 m.): 70 dB(A)

Ruído de fundo: 32 dB(A)

Entrada água: 12 mm

Diâmetro do dreno: 80 mm

Dimensões da embalagem

670 x 470 x 930 mm

Peso bruto: 43.1 Kg

DESCRIÇÃO COMERCIAL

Para descascar batatas, cenouras e outros alimentos similares.

Grande capacidade e alta produção devido aos agitadores laterais com carboneto de silício abrasivo (aprovado por NSF). Prato de alumínio com carboneto de silício abrasivo (aprovado por NSF).

- ✓ Construção em aço inoxidável.
- ✓ Revolvedores laterais com abrasivo de carboneto de silício (aprovado por NSF).
- ✓ Prato de alumínio com abrasivo de carboneto de silício (aprovado por NSF), facilmente desmontável para limpeza.
- ✓ Auto-arrasto de resíduos no desaguamento.
- ✓ Eficiência energética devido à optimização dos motores.
- ✓ Tampa transparente de policarbonato elevável, com fecho e dispositivo de segurança.
- ✓ Porta de alumínio com fecho hermético e dispositivo de segurança.
- ✓ Comando com protecção IP65. Melhora a fiabilidade contra a humidade e salpicos de água.
- ✓ Sistema anti-retorno na entrada de água.
- ✓ Contacto auxiliar para uma electroválvula exterior.
- ✓ Temporizador 0-6 min. e funcionamento contínuo.

OPCIONAL

- Suporte com filtro anti-espuma.

ACESSÓRIOS

- Suporte para descascadora
- Filtro para descascadoras M / PI / PES

ESPECIFICAÇÕES

Produção hora: 400 Kg / 480 Kg

MODELOS DISPONÍVEIS

1000618	Descascadora PI-20 120/60/1
1000660	Descascadora PI-20 230-400/50/3N
1000661	Descascadora PI-20 230/50/1
1000662	Descascadora PI-20 220-380/60/3N
1000663	Descascadora PI-20 220/60/1

* Consulte para versões especiais

PREPARAÇÃO DINÂMICA
DESCASCADORAS DE BATATAS

ficha do produto
atualizada 10/06/2022



SAMMIC, S.L.
Basarte, 1 - 20720 Azkoitia
www.sammic.com



DESCASCADORA DE BATATAS PI-20

20 Kg. /ciclo.



PREPARAÇÃO DINÂMICA
DESCASCADORAS DE BATATAS

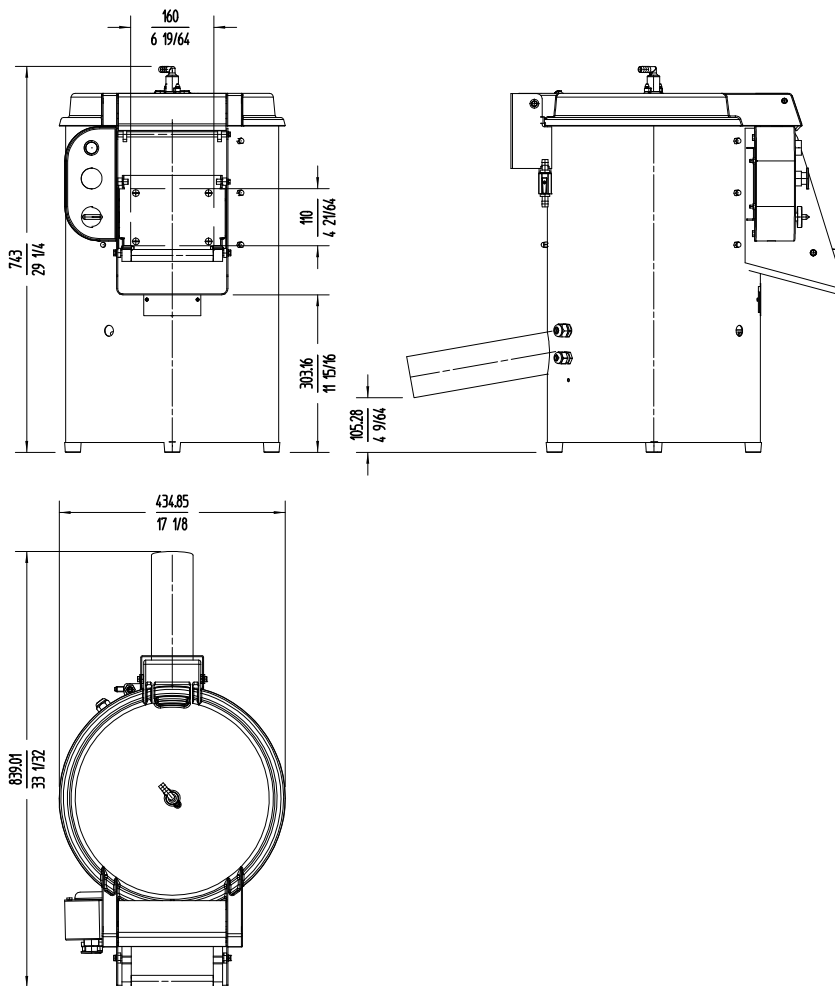

www.sammic.pt

Fabricante de equipamentos de hotelaria
Fontes Pereira de Melo, 24 A e B
2795082 - Linda-a-Velha

portugal@sammic.com
Tel.: +351 21 415 0316
Tel.: +351 21 414 1367



Projeto

Data

Ref.

Uds.

Aprovado

ficha do produto
atualizada 10/06/2022