



# CORTADORA MANUAL DE BATATAS CF-5

Ideal para restaurantes e cozinhas colectivas.



Produção hora: 100 Kg - 150 Kg

## Dimensões exteriores

- ✓ Largura: 280 mm
- ✓ Profundidade: 512 mm
- ✓ Altura: 735 mm

Peso líquido: 4 Kg

## Dimensões da embalagem

285 x 565 x 425 mm

Peso bruto: 5,6 Kg

## MODELOS DISPONÍVEIS

1020060	Cortadora manual CF-5 ( 8 x 8 mm)
1020061	Cortadora manual CF-5 (10 x 10 mm)
1020062	Cortadora manual CF-5 (12 x 12 mm)

\* Consulte para versões especiais

## DESCRIÇÃO COMERCIAL

Produção: 100 - 150 Kg./h.

De série com um jogo de grelha-prensa.

- ✓ Corpo de liga leve inoxidável: leve e resistente.
- ✓ Corte limpo e uniforme, sem roturas nem desperdícios.
- ✓ Espessuras de 8, 10 ou 12 mm mediante o uso de grelhas-prensas removíveis.
- ✓ Comando e parafusos de aço inoxidável.
- ✓ Prensa que expulsa a batata cortada e liberta completamente a grelha.
- ✓ Permite obter um óptimo rendimento com mínimo esforço graças à alavanca alargada.
- ✓ Utilização cómoda: as molas estão atrás e deixam a grelha completamente livre.
- ✓ As molas são compensadoras muito flexíveis que ajudam a subir a prensa-expulsora.
- ✓ Ventosas para fixar a máquina ao suporte.
- ✓ Fácil de limpar.

## INCLUI

- ✓ 1 jogo de grelha-prensa.

## OPCIONAL

- Jogos de grelha-prensa de tamanhos diferentes. batata cortada. (Recipientes gastronorm opcional, máximo cuba 1/1 de 150 mm).
- Recipiente para a recolha da

## ACESSÓRIOS

- Jogos de grelha-prensa
- Cuvetes Básicas

## ESPECIFICAÇÕES





# CORTADORA MANUAL DE BATATAS CF-5

Ideal para restaurantes e cozinhas colectivas.



PREPARAÇÃO DINÂMICA  
CORTADORA DE BATATAS MANUAL

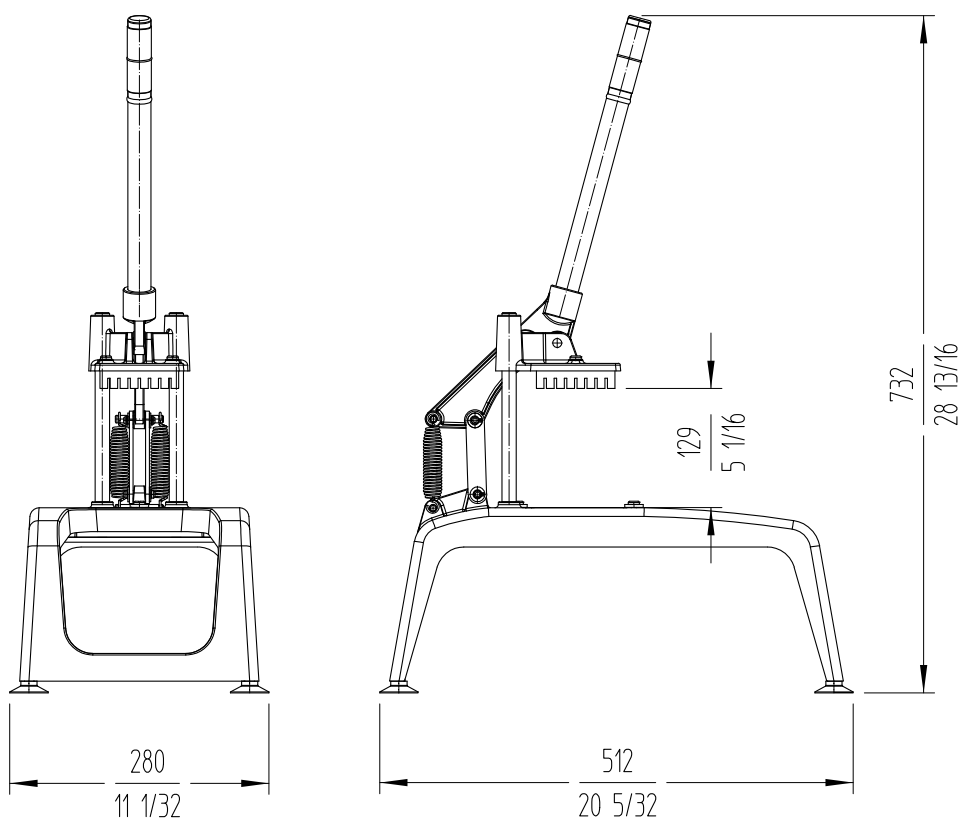

[www.sammic.pt](http://www.sammic.pt)

Fabricante de equipamentos de hotelaria  
Fontes Pereira de Melo, 24 A e B  
2795082 - Linda-a-Velha

[portugal@sammic.com](mailto:portugal@sammic.com)  
Tel.: +351 21 415 0316  
Tel.: +351 21 414 1367



Projeto

Data

Ref.

Uds.

Aprovado

ficha do produto  
atualizada 21/10/2022